

# Technische gegevens A2 DUO

	Categorie I2E+		Categorie I3+
	G20/G25 - 20/25 mbar		G30/G31 – (28-30)/37 mbar
Gasaansluiting	3/8"		3/8"
Dubbelwandige rookafvoer in mm	Ø100 / Ø150		Ø100 / Ø150
Afremring in mm	/		/
Nominaal vermogen in kW	6,5		6
Belasting in kW O.W.	7,6		7
Gasconsumptie in m <sup>3</sup> /h (15°C - 1013 mbar)	0,805		0,217
Voordruk in mbar	20	25	29
Branderdruk vollast in mbar	13,7	17	21,4
Branderdruk kleinstand in mbar	6	7	7,5
Primaire lucht in mm	2 x (2 x Ø9)	2 x (2 x Ø9)	2 x (2 x Ø13)
Insp. in 100e x lengte	Achter: 170 x 22 Voor: 185 x 22		Achter: 100 x 22 Voor: 120 x 22
Insp. waakvlam n°	45		33
Capaciteit in m <sup>3</sup>	59 - 105		54 - 97
Rendementsklasse	1		1
Elektrische spanning	6VDC		
Afmetingen (H×L×D) in mm	739 × 668 × 338		
Gewicht in kg	98		

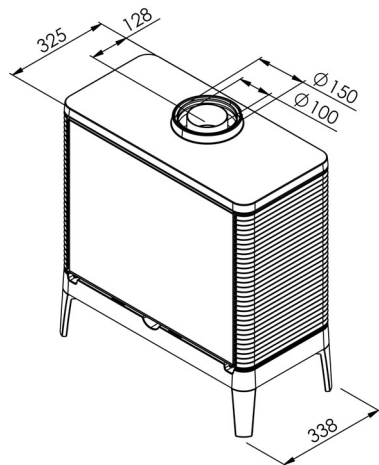
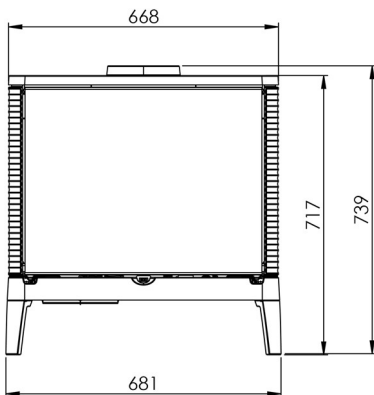

## Caractéristiques techniques A2 DUO

	Catégorie I2E+		Catégorie I3+
	G20/G25 - 20/25 mbar		G30/G31 – (28-30)/37 mbar
Raccordement gaz	3/8"		3/8"
Évacuation gaz de combustion en mm	Ø100 / Ø150		Ø100 / Ø150
Restriction en mm	/		/
Puissance nominale en kW	6,5		6
Charge en kW PCI	7,6		7
Consommation de gaz en m <sup>3</sup> /h (15°C - 1013 mbar)	0,805		0,217
Pression d'alimentation en mbar	20	25	29
Pression brûleur en mbar	13,7	17	21,4
Pression ralenti en mbar	6	7	7,5
Air primaire en mm	2 x (2 x Ø9)	2 x (2 x Ø9)	2 x (2 x Ø13)
Inj. en 100e x longueur	Derrière: 170 x 22 Devant: 185 x 22		Derrière: 100 x 22 Devant: 120 x 22
Inj. veilleuse n°	45		33
Capacité en m <sup>3</sup>	59 - 105		54 - 97
Classe de rendement	1		1
Tension électrique	6VDC		
Encombrement (H×L×P) en mm	739 × 668 × 338		
Masse de l'appareil en kg	98		

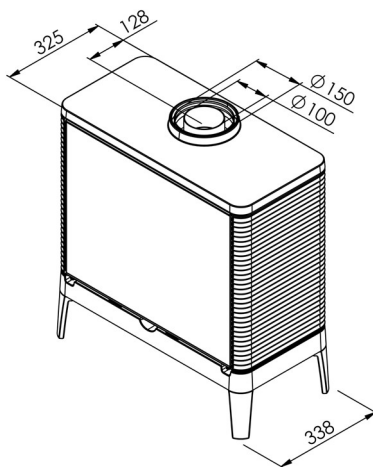
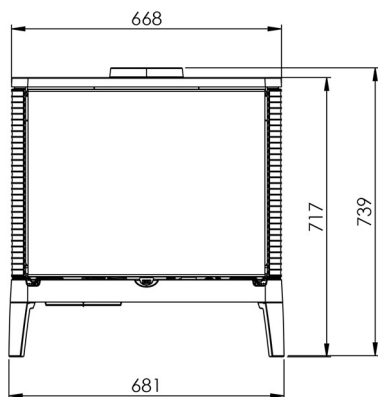



## Productkaart conform gedelegeerde verordening (EU) 2015/1186

Leverancier Fournisseur Supplier	Wellstraler
Model Modèle Model	A2 DUO
Energie-efficiëntieklasse Classe d'efficacité énergétique Energy efficiency class	B
Directe warmteafgifte (in kW) Puissance thermique directe (en kW) Direct heat output (in kW)	6,5
Indirecte warmteafgifte (in kW) Puissance thermique indirecte (en kW) Indirect heat output (in kW)	/
Energie-efficiëntie-index (in %) (EEI) Indice d'efficacité énergétique (en %) (IEE) Energy efficiency index (in %) (EEI)	88,9
Nuttig rendement bij nominale warmteafgifte (in %) Rendement utile à la puissance thermique nominale (en %) Useful energy efficiency at nominal heat output (in %)	85,5
Nuttig rendement bij minimale warmteafgifte (in %) Rendement utile à la puissance thermique minimal (en %) Useful energy efficiency at minimal heat output (in %)	79,5

Specifieke voorzorgsmaatregelen voor assemblage, installatie of onderhoud, zie handleiding  
Précautions particulières du montage, de l'installation ou de l'entretien, voir le manuel  
Specific precautions for assembly, installation and maintenance, see manual



**ENERG**  
енергия · ενεργεια



Well Straler

A2 DUO

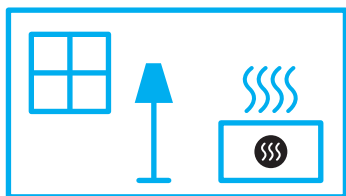

**6,5**  
kW

ENERGIA · ЕНЕРГИЯ · ΕΝΕΡΓΕΙΑ · ENERGIJA · ENERGY · ENERGIE · ENERGI

2015/1186